

卓上量産型 V-455G-1

両サイドシール方式で左右同時にパック

標準機と比較して 約2倍のパック能力



優れた操作性

信頼の高機能

保守・
メンテナンス
の向上

工業用部品のクリーン対策包装も可能



V-455G-1

高性能マイコン搭載で簡単操作、高性能

- 10通りのコース選択、パック作業マニュアル化(簡単ワンタッチ選択)
- センサー制御で真空度の微調整が可能
- 自己診断機能でトラブルを早期発見
- オイル交換時期の目安となる累積運転時間表示

ガスパックで型崩れ変色防止に

簡単ワンタッチ

文字または絵で

タイマーとセンサーの切換えで、カット野菜や出し巻きなど繊細な物もOK

ソフトエア機能
軟らかい物や潰れやすい物などをソフトにゆっくり真空にします



センサー制御装置

0コースは泡抜き特殊コースを採用

カウントダウンが開始
ポンプ内の水分を自動で除去

吹きこぼれ防止または長押しで
ポンプ作動累計時間表示

電源スイッチで緊急停止できます。

簡単メンテナンス

フロントオープン採用で

- 狭いスペースに置いても
前面からのらくらく
メンテナンス
- オイル交換その他
簡単交換



液受トレイ採用

- 万が一液体が吹きこぼれても液受けトレイでガード

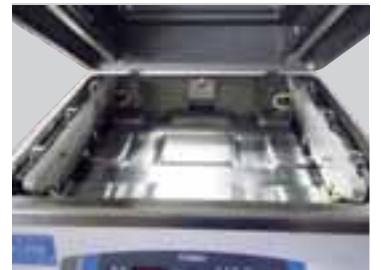

仕様

PSE適合品

チャンバー寸法	幅500×奥行440×高さ150mm	
チャンバー容量	29L(スぺーサー使用時23L)	
シール有効寸法	400mm×2(左右)	
最大包装材寸法	横400×縦500mm	
真空ポンプ	416/500L/min(50/60Hz)	
ガス封入装置機能	標準装備 ノズル 左右3本	
電源	AC200V 3相 50/60Hz	
コンセント形状	㉑㉒ 3P接地-20(A)	
定格消費電力	3.6kW	
電動機容量	0.9/1.1kW(50/60Hz)	
外形寸法	チャンバー開時	幅583×奥行563×高さ730mm
	チャンバー閉時	幅583×奥行563×高さ470mm
製品質量	81kg	

チャンバー寸法図

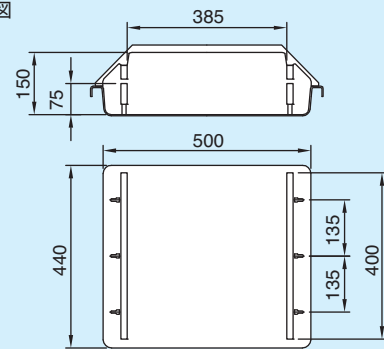

株式会社TOSEI 本社工場は
ISO9001 ISO14001 OHSAS18001の
認証を取得しています。

▲安全にお使いいただくために……

- ①ご使用前に、取扱説明書を良くお読みの上、正しくお使いください。
- ②使用環境条件 温度5～35℃ 湿度30～80%
- ③配線工事は、電気工事事業者の施工が義務づけられています。
D種接地工事(接地抵抗100Ω以下)を必ず施工してください。
- ④屋外で風雨にさらされる場所には設置しないでください。
機械が故障したり、感電や漏電による火災の恐れがあります。

食品を包装後は冷蔵10℃以下で、保存・管理してください。

- ※Gはガス封入装置付。ガスポンプのホース、コンセント等は各機種により異なります。
- ※本カタログ中の製品写真は、印刷の都合上、実際の色とは若干異なることがあります。
- ※掲載製品のデザインおよび仕様は、改良のため予告なく変更する場合があります。

株式会社 TOSEI

本社・工場 〒410-2325 静岡県伊豆の国市中島244 TEL 0558-76-2383 FAX 0558-76-0934
 東京支社 〒141-8664 東京都品川区東五反田2-17-2 TEL 03-6422-7290(代) FAX 03-6422-7289
 中部支店 〒465-0035 愛知県名古屋市中区東区豊が丘58 TEL 052-772-3988(代) FAX 052-772-3938
 関西支店 〒564-0051 大阪府吹田市豊津町30-28 TEL 06-6338-9601(代) FAX 06-6338-9602
 九州支店 〒812-0007 福岡県福岡市博多区東比恵2-11-33 TEL 092-482-6613(代) FAX 092-482-9631
 東北営業所・信州営業所・静岡営業所・広島営業所・鹿児島営業所

- ホームページのアドレス <http://www.tosei-corporation.co.jp/>
- Eメールのアドレス MAIL-TOSEI@toshibatec.co.jp

●ご用命は下記の販売店へ